

施工店様へのお願い。この説明書は必ず入居者の方にお渡しください。

リントツ集合郵便受箱「ポステシリーズ」 取扱説明書(お客様保管用)

このたびは、リントツ集合郵便受箱「ポステシリーズ」をお買いあげいただき、誠にありがとうございます。

ご使用前に、必ずこの説明書に目を通していただき、ご理解の上、未永くご使用ください。

なお保証書は集合住宅・テナントビル等共有の場所でお使いの場合、納入現場単位にて管理責任者又は代表者の方へ発行しております。

機種名 壁貫通型…D-305PSN・D-305N・D-305NJ・D-301・D-705PS・D-705・D-805PS・D-805・D-205T・D-205Y・D-802SD

壁付・壁埋込型…
C-805PS・C-805・C-805J・C-805R・C-205T・C-205Y・A-701・C-701・OF-701・B-2RD

リントツネットショップについて



リントツネットショップでは、各種備品をご購入いただけます。

リントツ株式会社

本社
加工品開発部 愛知県名古屋市中区橋一丁目28番9号
TEL(052)331-8317
東京支店 TEL(03)5541-3171
大阪支店 TEL(06)6262-5915
九州営業所 TEL(092)284-7560

ホームページアドレス <http://www.rintatsu.co.jp>

取扱店

R-1108

転居・転出の際は、本取扱説明書を管理人、又はビル管理会社にお渡しください。お願い申し上げます。

使用上のお願い

■扉や本体に

ぶら下がらないでください。扉にぶらさがったりすると、扉が変形したり、破損することがあります。思わぬけがをすることがあります。特に子供の遊びに注意ください。



■すみやかに郵便物を取り出して

ください。郵便物がたまり、つめこみすぎると、錠が開かなくなったり、投入口フタの破損や、作動異常の原因と

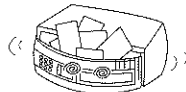

■郵便物を取り出した後は必ず施錠して

ください。郵便物の盗難や、いたすら防止のため、必ず施錠してください。特に台風・強風時には施錠の確認をしてください。

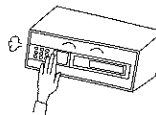

■扉の開け放しは

しないでください。扉を開けたままにすると、扉が歩行者に当たって大変危険です。郵便物取り出した後は、必ず扉を閉め、施錠してください。



■貴重品・重要書類・危険物・生物等の保管は

しないでください。一般郵便物の受箱として設計されていますので、貴重品類の受取りや保管には適していません。お部屋の鍵も入れないでください。意図的な盗難や、いたすらに対応できません。



■郵便受箱の上に物を

置かないでください。箱が変型して扉の開閉作動ができないことがあります。



■多量の郵便物は一度に

取り出さないでください。多量の郵便物を両手で一度に取り出そうとすると無理な力が手や扉にかかって、思わぬけがをしたり、故障の原因になります。

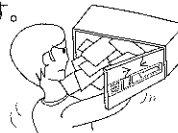

■扉を閉める時は

静かに閉めてください。乱暴に閉めると、音が周辺に響き迷惑になります。また、錠前の故障の原因になります。

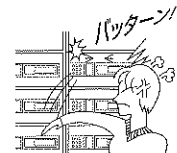

■投入口から無理に郵便物を取り出す等の不適切な使用は

しないでください。思わぬけがをされる恐れがあります。ご注意ください。

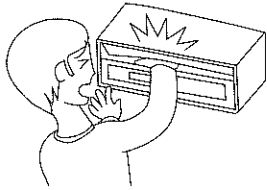

■定期的にお手入れをしてください。

ステンレスは、お手入れをおこたり、汚れを放置すると、もらい錆びを起こします。

お手入れは柔らかい布で、から拭きしてください。汚れのひどい場合は、中性洗剤を含ませた布で拭いた後、水拭きしてください。その後、から拭きして水分を完全に取除いてください。ベンジン・シンナー・磨き粉・タワシなどを使って清掃することは、お避けください。変色・キズ・塗装ハクリの原因となります。

※細部のお手入れの際は、必ずゴム手袋などの保護具を着用して作業してください。

永くご愛用いただくために…

長期間のご使用で扉の開閉がスムーズに行わない場合は、錠の裏側の可動部分(ラッチ)にテフロン系・シリコン系の潤滑剤を注入してください。

※一般的な防錆性のある潤滑剤は使用しないでください。

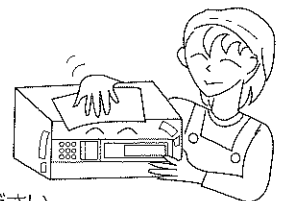

※イラストはD-305PSNがモデルとなっておりますが、使用上のお願いはその他の製品も同様です。

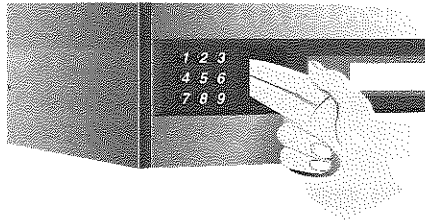

①ボタンがリセットされている事を確認します。
ボタンが押された状態になっている場合は、レバーを引くと
ボタンがリセットされます。

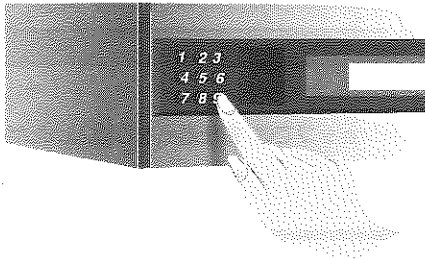

②解錠番号のボタンを押してください。
(押す順序は、関係ありません。)

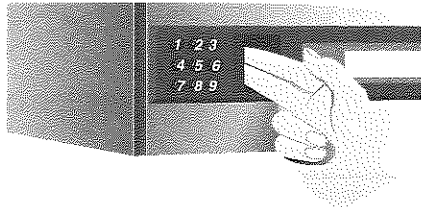

③レバーを引くと解錠します。(間違った解錠番号を押した場合
は、扉が開かずにボタンがリセットされますので、正しい解錠
番号のボタンを押し直してください。)

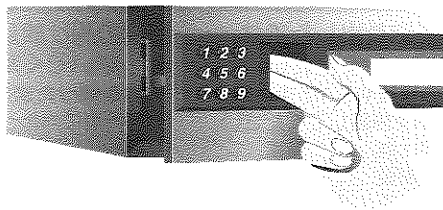

④さらにそのままレバーを引いた状態で手前に引くとドアが開
きます。(ドアを開ける前にレバーを戻してしまうとボタンがリ
セットされますので、ボタンを押し直してください。)

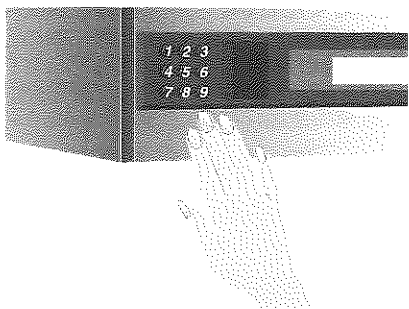

⑤郵便物を取り出し、ドアを閉めます。ボタンはドアを開けた時
にリセットされているので、ドアを閉めるだけで施錠されます。

〈解錠番号の一例〉

No.***
1234

※この図の番号は解錠番号の一例です。お客様の解錠番号は、付属の解錠番号
シールを確認してください。解錠番号シールは、紛失しないように大切に保管
してください。

ダイヤル錠について

解錠方法

- ①ダイヤルを右へ回して、親番号を目盛りに2回合わせます。
- ②次に、左へ子番号まで回してください。子番号まで回すと解錠されます。
- ③ツマミを、手前に引くとドアが開きます。

※番号の位置によっては、親番号を1回、子番号を1回合わせるだけで開く場合があります。

〈解錠番号の一例〉

右へ2回⇒7	親番号
左へ1回⇒6	子番号

※この図の番号は解錠番号の一例です。お客様の解錠番号は、付属の解錠番号シールを確認してください。解錠番号シールは、紛失しないように大切に保管してください。

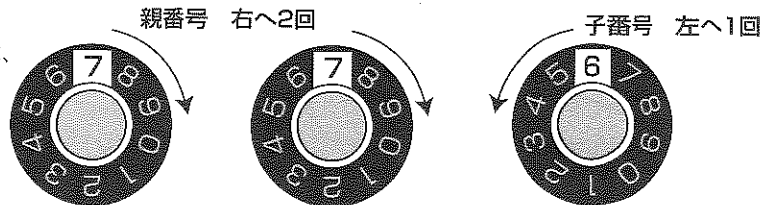

施錠方法

施錠する場合は、ダイヤルを左に1回転以上回すと施錠されます。

※1回転以上回さないと、子番号を合わせただけで開く場合があります。

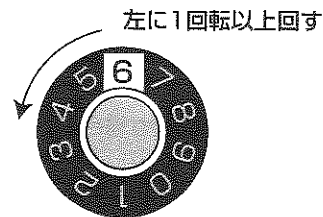

ラッチロックについて

ラッチロックは、ツマミを右に回転させると解錠し、手を放すと自動的にツマミが戻ります。

ラッチロックだけでは、本施錠はできません。

中央部を手前に引き、南京錠を掛けると本施錠になります。

南京錠：市販品20mm～30mm(シャックル太さφ6mm以下、シャックル内径12mm以上)

中央部を手前に引く

南京錠を掛ける

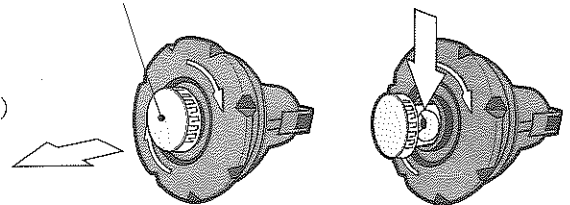

BL認定製品について

BL認定製品とは、財団法人ベターリビングにおいて優良住宅部品として認定を受けた製品です。BL認定製品には、製品内部の側面に右のうちのいずれかがシール貼付けにより表示されています。このマークが表示されている製品については、財団法人ベターリビングのBL保険制度により、保証責任保険と賠償責任保険が付いています。



BL保険制度などの詳細については、財団法人ベターリビングのホームページ(<http://www.cbl.or.jp/>)をご覧ください。
お問い合わせ：住宅部品コールセンター TEL 03-5211-0680

名札について

D-305シリーズ・D-301・D-705シリーズ・D-805シリーズ・C-805シリーズ・D-205シリーズ・C-205シリーズ

郵便受けの『名札入れ』に『ネームカード』が入っています。下記の手順で取り出し、白地部分に名前を記入してください。

- 取付方法 ①『名札入れ』の前面カバー（透明アクリル）を裏から少し反らし、中央部を手前に引いて外してください。
 - 取出側：扉を開けて裏の開口から押します。
 - 投入側：投入口から指を入れて裏の開口から押します。
- ②『ネームカード』を取り出し、名前を記入してください。
- ③『ネームカード』を『名札入れ』に戻します。
- ④前面カバーの一端を先に差し込み、中央部を少し反らして反対側も差し込みます。

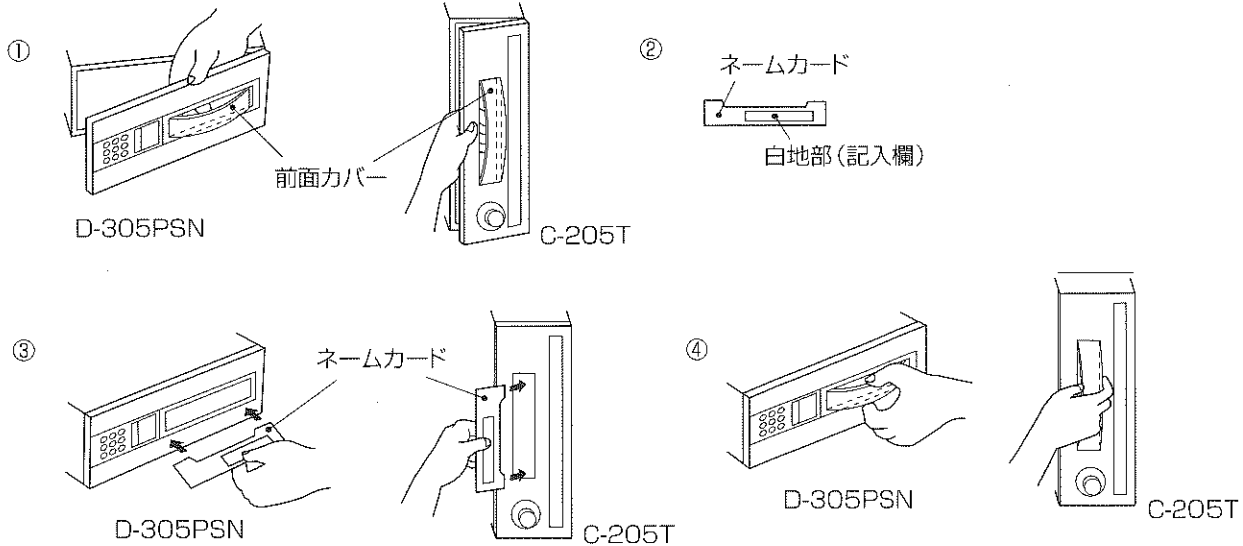

※チェックウィンドウ（のぞき窓）が必要な場合は『ネームカード』を取り除いてください。

扉を開けなくても郵便物を確認する事ができます。

（D-301は「ネームカード」裏面の使用説明文をお読みのうえで使用ください。）

※イラストはD-305PSN・C-205Tがモデルとなっておりますが、使用方法はその他の製品も同様です。

A-701・C-701・OF-701・B-2RD・D-802SD

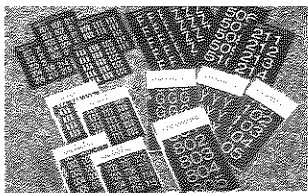

■ルームナンバーシール

投入口の樹脂製ネームホルダー用に、お名前を書き込むための黒い紙が入っています。下図のようにドアを開き、樹脂製ネームホルダーに差し込んでください。（D-802SDは除く）

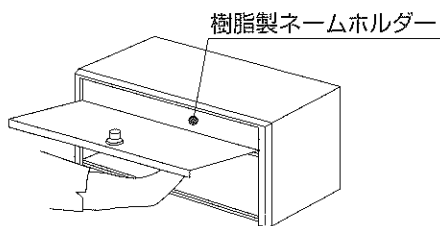

樹脂製ネームホルダー

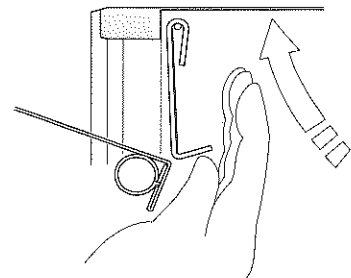

※ルームナンバーシールは、別売りにて用意しております。ご用命の際は取扱店及び弊社までご連絡ください。

アフターサービスについて

本製品は、お引き渡し日より2年間（ただし、箱体の剛性のみ5年間）で製造上に起因する故障が生じた場合は、無償で修理いたします。（ただし、離島及び離島に準ずる遠隔地への出張修理の場合は、出張に要する実費を申し受けることがあります。）

本製品は、通常郵便の受箱を目的とし、現金・有価証券・重要書類・宝石・貴金属等の貴重品、部屋の鍵等の保管には適していません。いかなる配達物・内容物であっても、本製品の故障の有無にかかわらず盗難あるいは紛失・損傷・汚染した場合、当社はその責任を負わないものといたします。なお次の場合は保証期間中でも「有償保証」といたします。

- 1 不適切な使用、維持管理を行なわなかったことに起因する不具合
- 2 弊社が定める取付説明書等に基づかない施工、専門業者以外による移動・分解などに起因する不具合
- 3 建築躯体の変形など本製品以外の不具合に起因する不具合、塗装の色あせ等の経年変化または使用に伴う摩擦等により生じる外観上の現象
- 4 海岸付近、温泉地などの地域における腐食性の空気環境に起因する不具合
- 5 火災・爆発等事故、落雷・地震・噴火・洪水・津波等天変地異または戦争・暴動等破壊的行為による不具合