

# 施工店様へのお願い。この説明書は必ず入居者の方にお渡しください。

## リントツ集合郵便受箱「ポステシリーズ」

### 取扱説明書（お客様保管用）

機種名 壁貫通型…D-305NJL・D-305NJ・D-305N・D-301・D-705・D-805・D-205T・D-205Y・D-802SD  
 壁付・壁埋込型…C-805・C-805J・C-805R・C-205T・C-205Y・A-701・C-701・OF-701・B-2RD  
 ※ご使用の製品の機種名は、製品内部の側面に貼り付けてあります製造シールに記載されていますので、ご確認ください。

このたびは、リントツ集合郵便受箱「ポステシリーズ」をお買いあげいただき、誠にありがとうございます。  
 ご使用前に、必ずこの説明書に目を通していただき、ご理解の上、未永くご使用ください。

なお保証書は集合住宅テナントビル等共有の場所でお使いの場合、納入現場単位にて管理責任者又は代表者の方へ発行しております。  
 ご入用の際は、弊社までお申し付けください。

#### 号室のお客様へ

解錠番号シールは、この枠内に貼り付けて大切に保管してください。ご入居の際に解錠番号シールがない場合は、管理人または管理会社へご確認ください。

解錠番号シール  
貼付位置

#### 安全上・使用上のご注意

##### ■扉や本体に

ぶら下がらないでください。  
 扉にぶらさがったりすると、扉が変形したり、破損することがあります。思わぬけがをすることがあります。特に子供の遊びに注意ください。

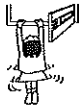

##### ■すまやかに郵便物を

取り出してください。  
 郵便物がたまり、つめこみすぎると、錠が開かなくなったり、投入口フタの破損や、作動異常の原因となります。

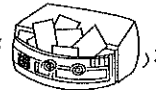

##### ■郵便物を取り出した後は

必ず施錠してください。  
 郵便物の盗難や、いたずら防止のため、必ず施錠してください。特に台風・強風時には施錠の確認をしてください。

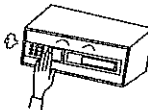

##### ■扉の開け放しは

しないでください。  
 扉を開けたままにすると、扉が歩行者に当たって大変危険です。郵便物を取り出した後は、必ず扉を閉め、施錠してください。

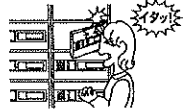

##### ■貴重品・重要書類・危険物・生物

等の保管はしないでください。  
 一般郵便物の受箱として設計されていますので、貴重品類の受取りや保管には適していません。お部屋の鍵も入れないでください。意図的な盗難や、いたずらに対応できません。



##### ■郵便受箱の上に物を

置かないでください。  
 箱が変型して扉の開閉動作ができないことがあります。

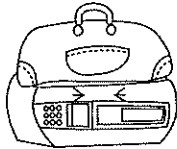

##### ■多量の郵便物は一度に

取り出さないでください。  
 多量の郵便物を両手で一度に取り出そうとすると無理な力が手や扉にかかって、思わぬけがをしたり、故障の原因になります。

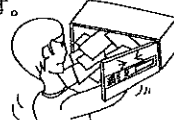

##### ■扉を閉める時は

静かに閉めてください。  
 乱暴に閉めると、音が周辺に響き迷惑になります。また、錠前の故障の原因になります。

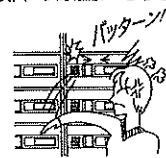

#### お手入れについて

##### ■定期的にお手入れをしてください。

ステンレスは、お手入れをおこたり汚れを放置すると錆を誘発し、もらい錆が発生します。鉄粉や煤が付着しやすい場所や海岸が近く潮風にさらされる場所では、特にこまめなお手入れが必要です。  
 お手入れは柔らかい布でから拭きしてください。汚れのひどい場合は、中性洗剤を含ませた布で拭いた後、水拭きしてください。その後、から拭きして水分を完全に拭き取ってください。  
 解錠の際に錠がスムーズに動かない場合は、錠の裏側のラッチ金具に潤滑剤をスプレー注入してから、動かして馴染ませてください。



■投入口から無理に郵便物を取り出す等の不適切な使用はしないでください。  
 思わぬけがをすることがあります。ご注意ください。



- 製品の細部までお手入れをされる際には、必ずゴム手袋などの保護具を着用してください。板金製のため、端面やカド部分で手を切る恐れがあります。  
 ●塩素系の洗剤及びベンジン・シンナー・ミガキ粉・タワシなどを使って清掃することは避けてください。錆び・変色・キズ・塗装剥離などの原因になります。

※イラストはD-305PSNとなっておりますが、安全上・使用上のご注意はその他の製品も同様です。

#### アフターサービスについて

本製品は、お引き渡し日より2年間（ただし、箱体の剛性のみ5年間）で製造上に起因する故障が生じた場合は、無償で修理いたします。（ただし、離島及び離島に準ずる遠隔地への出張修理の場合は、出張に要する実費を申し受けることがあります。）

本製品は、通常郵便の受箱を目的とし、現金・有価証券・重要書類・宝石・貴金属等の貴重品、部屋の鍵等の保管には適していません。いかなる配達物・内容物であっても、本製品の故障の有無にかかわらず盗難あるいは紛失・損傷・汚染した場合、当社はその責任を負わないものといたします。  
 なお次の場合は保証期間中でも「有償保証」といたします。

- 1 不適切な使用、維持管理を行わなかったことに起因する不具合
- 2 弊社が定める取付説明書等に基づかない施工、専門業者以外による移動・分解などに起因する不具合
- 3 建築躯体の変形など本製品以外の不具合に起因する不具合、塗装の色あせ等の経年変化または使用に伴う摩擦等により生じる外観上の現象
- 4 海岸付近、温泉地などの地域における腐食性の空気環境に起因する不具合
- 5 火災・爆発等事故、落雷・地震・噴火・洪水・津波等天変地異または戦争・暴動等破壊的行為による不具合

## ダイヤル錠について

## 解錠方法

- ①ダイヤルを右へ回して、親番号を目盛り2回合わせます。
  - ②次に、左へ子番号まで回してください。子番号まで回すと解錠されます。
  - ③ダイヤルを、手前に引くとドアが開きます。
- ※番号の位置によっては、親番号を1回、子番号を1回合わせるだけで開く場合があります。

### ■解錠番号の一例

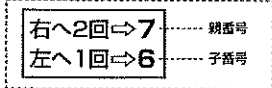

※この図の番号は解錠番号の一例です。お客様の解錠番号は、付属の解錠番号シールを確認してください。解錠番号シールは、紛失しないように大切に保管してください。

### ラージダイヤル錠 (解錠番号0~9・A・B)

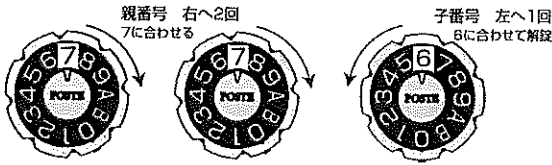

### 亜鉛ダイキャスト製ダイヤル錠・樹脂製ダイヤル錠(解錠番号0~9)

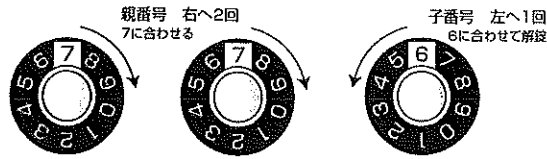

## ダイヤル錠について

## 施錠方法

施錠する場合はダイヤル(子番号)を左に1回転以上回すと施錠されます。  
※1回転以上回さないと、子番号を合わせただけで開く場合があります。



解錠番号は固定式です。変更を希望される場合は、下記のリンクツネットショップをご利用いただきダイヤル錠をご購入のうえ取り換えてください。

## ラッチロックについて

## 施錠方法

ラッチロックは、ツمامミを右に回転させると解錠し、手を放すと自動的にツمامミが戻ります。  
ラッチロックだけでは、本施錠はできません。  
中央部を手前に引き、南京錠を掛けると本施錠になります。  
南京錠:市販品20mm~30mm(シャックル太さφ6mm以下、シャックル内径12mm以上)

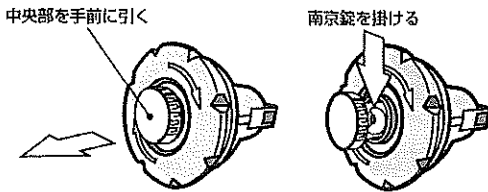

## BL認定製品について

BL認定製品とは、一般財団法人ベターリビングにおいて優良住宅部品として認定を受けた製品です。  
BL認定製品には、製品内部の側面に右のうちのいずれかがシール貼付けにより表示されています。  
このマークが表示されている製品については、財団法人ベターリビングのBL保険制度により、保証責任保険と賠償責任保険が付いています。

BL保険制度などの詳細については、一般財団法人ベターリビングのホームページ (<http://www.cbl.or.jp/>) をご覧ください。  
お問い合わせ: 住宅部品コールセンター TEL 03-5211-0680

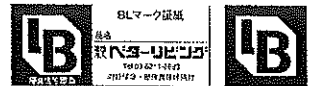

## リンクツネットショップについて



リンクツネットショップでは、各種備品をご購入いただけます。  
ダイヤル錠・push錠の解錠番号を変更されたい場合は、新規に錠を購入し取り換えていただく必要がございます。  
詳しくは、上記アドレスの当社ネットショップをご覧ください。

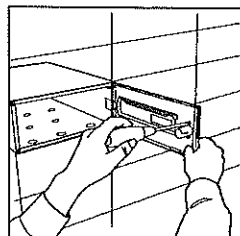

### 錠の取り換え手順

- ①ドアを開けて、錠の裏側のネジ(2本)を外します。
  - ②ネジを外すと、ドアから錠を取り外せます。
  - ③逆の手順で、新しい錠を取り付けてください。
- ※取り換え作業の際は、ドアの端面等でケガをしないように十分ご注意ください。

## 名札について

D-305シリーズ・D-301・D-705・D805・  
C-805シリーズ・D-205シリーズ・C-205シリーズ

郵便受けの「名札入れ」に「ネームカード」が入っています。下記の手順で取り出し白地部分に名前を記入してください。

- 取付方法
- ①「名札入れ」の全面カバー(透明アクリル)を裏から少し反らし、中央部を手前に引いて外してください。  
取出側:扉を開けて裏の開口から押します。  
投入側:投入口から指を入れて裏の開口から押します。
  - ②「ネームカード」を取り出し、名前を記入してください。
  - ③「ネームカード」を「名札入れ」に戻します。
  - ④前面カバーの一端を先に差し込み、中央部を少し反らして反対側も差し込みます。

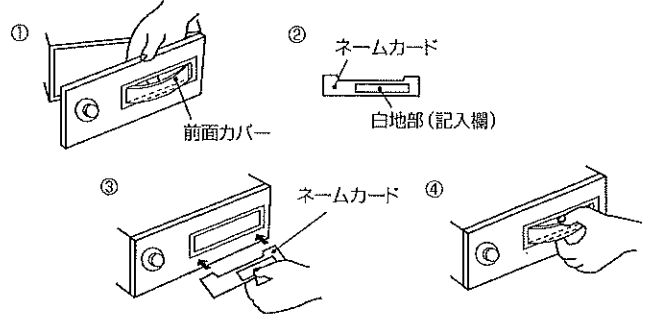

※チェックウィンドウ(のぞき窓)が必要な場合は「ネームカード」を取り除いてください。扉を開けなくても郵便物を確認することができます。  
(D-301は「ネームカード」裏面の使用説明文をお読みのうえご利用ください。)  
※イラストはD-301シリーズがモデルとなっておりますが、使用方法はその他の製品も同様です。

A-701・C-701・OF-701・B-2RD・D-802SD

投入口の樹脂製ネームホルダー用に、お名前を書き込むための黒い紙が入っています。下図のようにドアを開き、樹脂製ネームホルダーに差し込んでください。(D-802SDは除く)

